

SIARR

NOTICE DE MONTAGE

14 - 23

PREPARATION

- * Attelage : Déposer toute la visserie.
- * Véhicule : Enlever le pare-chocs (Pour cela déclipser la bande centrale pour accès aux vis de fixation).

MONTAGE

- * Présenter l'attelage à l'emplacement du pare-chocs.
Les 6 points d'ancrage de la ferrure doivent coïncider avec les trous existants sur véhicule.
- * Bloquer la visserie aux 6 points respectant les couples de serrage.

FINITION

- * Remonter le pare-chocs après avoir fait en son centre (latéralement) une découpe de 36mm de large ; le point Haut repéré par une flèche existante à l'intérieur du bouclier.

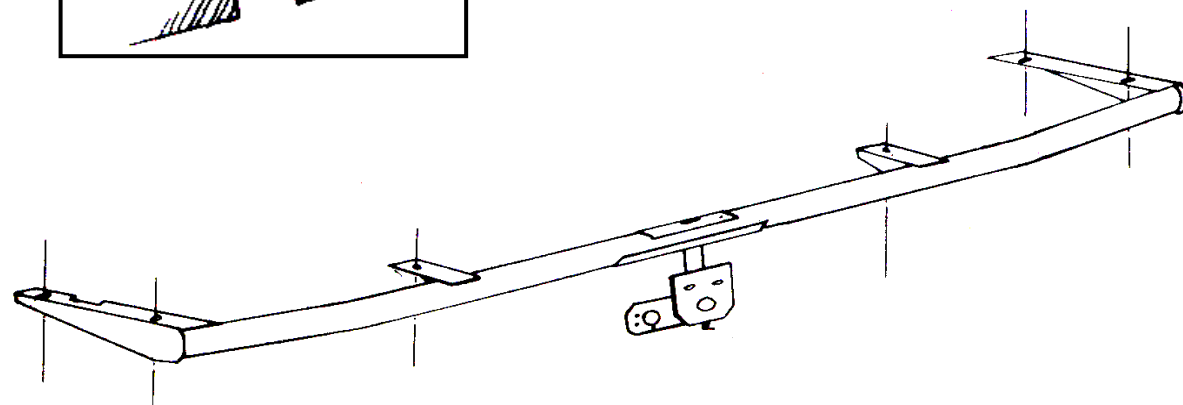
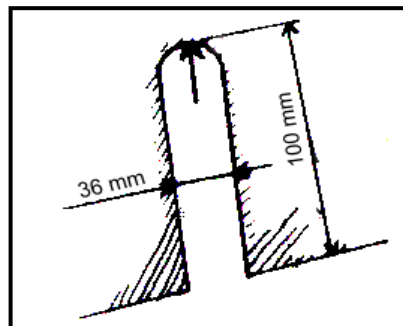

BLOC VISSERIE

6 vis HM10-35
6 rondelles plates 10/27
6 rondelles DEC10

Tél. : 02.35.85.32.57 - e-mail : sav@siarr.fr

Type	Homologation de Type n°	Poids Total maxi autorisé	Poids Total remorquable	Charge verticale maxi	Valeur D
Attelage pour BMW 530-535	e11*94/20*00*0000	0 000 kg	1 600 kg	50 kg	0,00 kN

NOTA : Schéma électrique à l'intérieur de nos faisceaux universels ou personnalisés.

COUPLES DE SERRAGE :

M16	AC8.8	19,5daNm	M12	AC10.9	11,4daNm	M8	AC8.8	2,3daNm
M16	AC10.9	27,5daNm	M10	AC8.8	4,7daNm	M8	AC10.9	3,3daNm
M12	AC8.8	8,1daNm	M10	AC10.9	6,7daNm			

ATTENTION : (pour connaître les caractéristiques d'utilisation consulter la carte grise)

Installé suivant nos recommandations, cet attelage vous donnera entière satisfaction.
Nous dégageons toute responsabilité en cas de transformation ou d'utilisation illicite de celui-ci.